

Kenmerken

- plaatdikte 1,5 mm - zichtzijden gelakt

Optioneel leverbaar

- slotgatvoorziening universeel + RVS-sluitplaat
- softclose-systeem enkel- of dubbelwerkend

ANDUSTA

Model: M01

Schuifdeurkozijn voor de wand zonder bovenlicht
Zonder Muuromsluiter

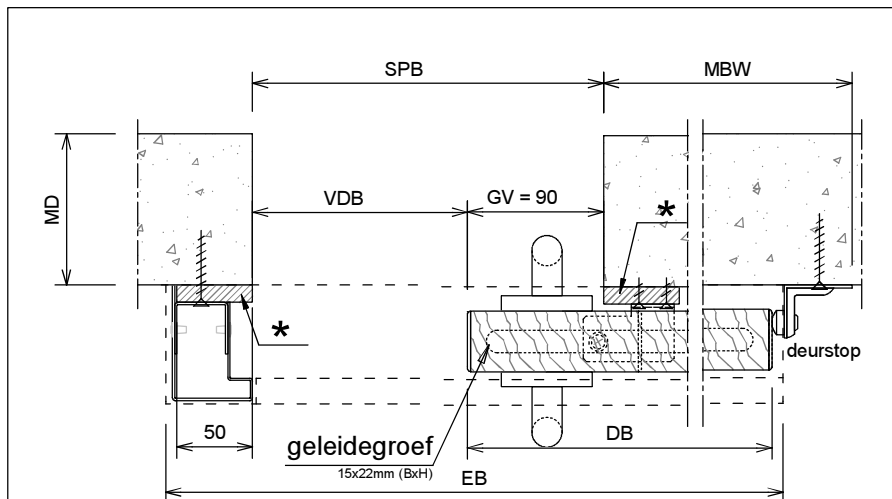
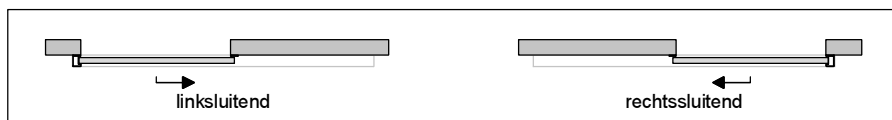
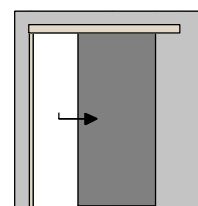

Horizontale doorsnede GV=90

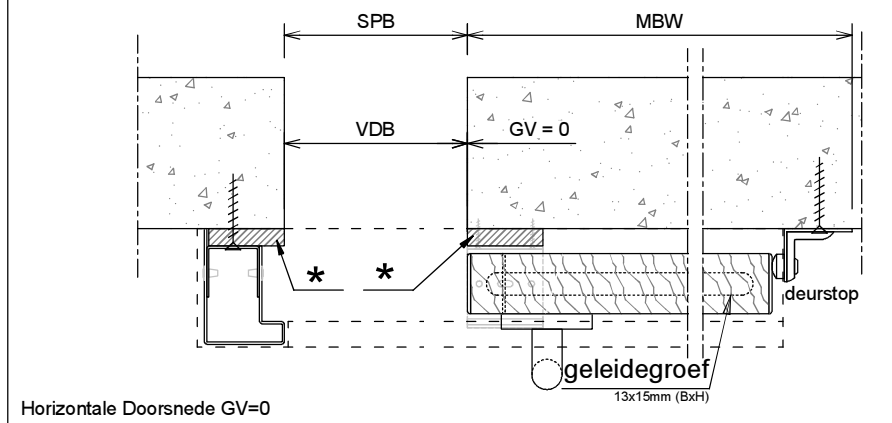

Horizontale Doorsnede GV=0

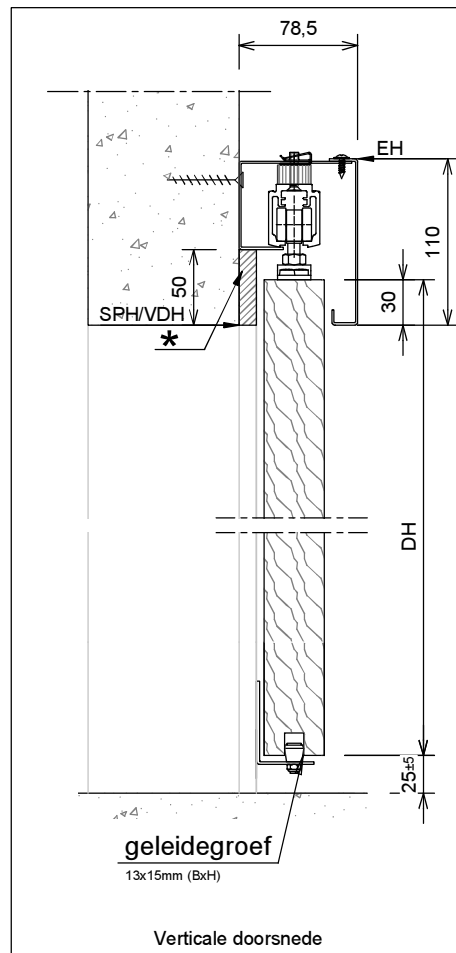

Verticale doorsnede

* houten lijst 50x11,5 mm door derden te leveren!

	Rekentabel	Berekening	Waarde
DB	DeurBreedte (minimaal 730)		
VDB	Vrije Doorgang Breedte GV 0	DB-40	
VDB	Vrije Doorgang Breedte GV 90	DB-130	
EB	ElementBreedte (lengte afdekkap) GV 0	2*DB+25	
EB	ElementBreedte (lengte afdekkap) GV 90	2*DB-65	
SPB	SParingsBreedte	DB-40	
	Aftimmering (50x11,5) 1x	DB-40	
MBW	Minimaal Benodigd Wanddeel GV 0	DB+55	
MBW	Minimaal Benodigd Wanddeel GV 90	DB-35	
DH	DeurHoogte	DH	
VDH	Vrije Doorgang Hoogte	DH-5	
SPH	SParingsHoogte	DH-5	
	Aftimmering (50x11,5) 2x	DH+45	
EH	ElementHoogte	DH+105	

Model: M01

Schuifdeurkozijn voor de wand zonder bovenlicht
Zonder Muuromsluiter

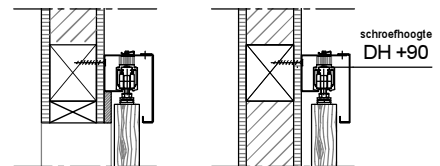
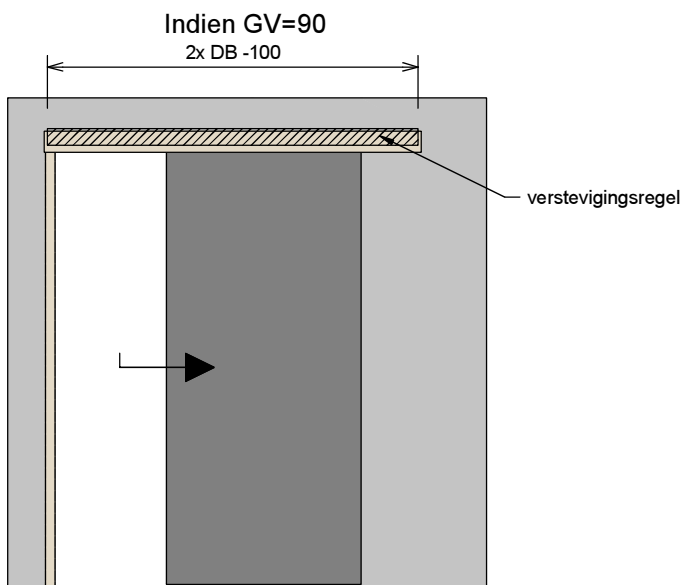
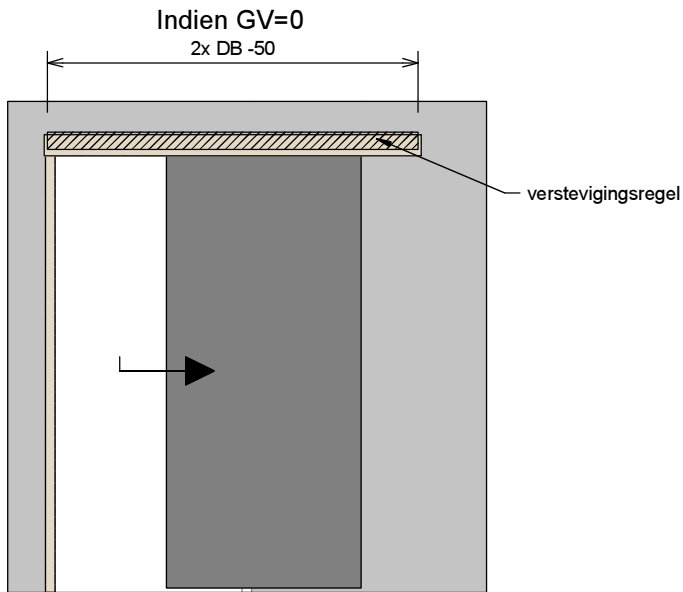
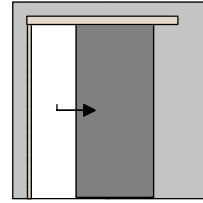

In geval van Metalstud / gipswand
extra verstevigingsregel aanbrengen.
Afmeting 75x90
Door derden te leveren !

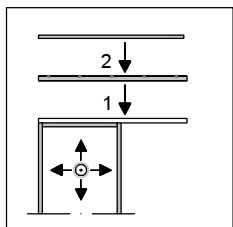

1

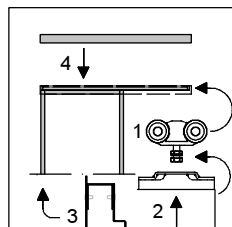

2

- 1 : Rail aan raildrager schroeven.
- 2 : Raildrager nauwkeurig te lood aan de wand boren en schroeven.
(afsteunend op aftimmering boven de sparing, sluitzijde gelijk aan de buitenzijde van de aftimmering langs de sparing.)
- 2.1 : Rollers + rollerstop in rail schuiven, ophangplaten op de deur schroeven en aan de rollers hangen.
- 2.2 : Deur volledig afhangen en schroeven strak aandraaien.
Rollerstops op de juiste posities afstellen vastzetten.
- 3 : U-profiel tegen de reeds aanwezige aftimmerstijl schroeven en aanslagbalk monteren.
- 4 : Afdekkap monteren.