

Kenmerken

- plaatdikte 1,5 mm - zichtzijden gelakt
- ROB schuifgarmenten
- optie: uitgevoerd met "plafond hoge deur" (model N61)
- optie: SoftClose systeem enkelwerkend / dubbelwerkend
- optie: Elektrische aandrijving

ANDUSTA

Model: N01-N61

Schuifdeurkozijn voor de wand zonder bovenlicht voor dubbele deuren

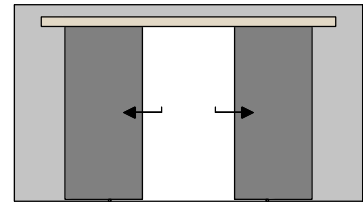

Verticale Doorsnede Grijpvlak=0
Geen geleidergroef onder in deur frezen.

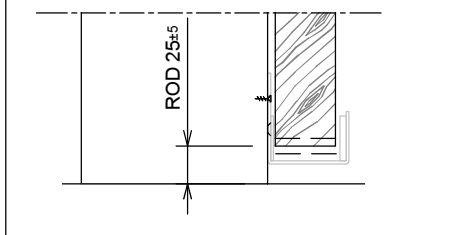

Horizontale Doorsnede
Grijpvlak=0
Geen geleidergroef onder in deur frezen.

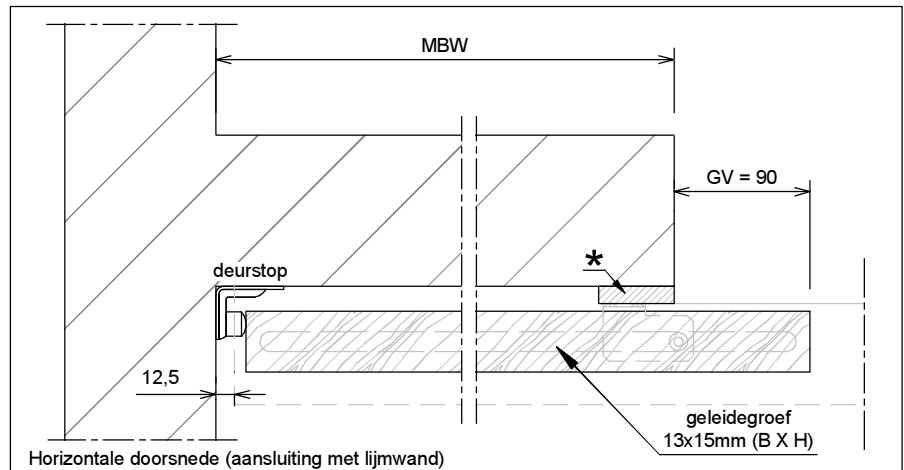
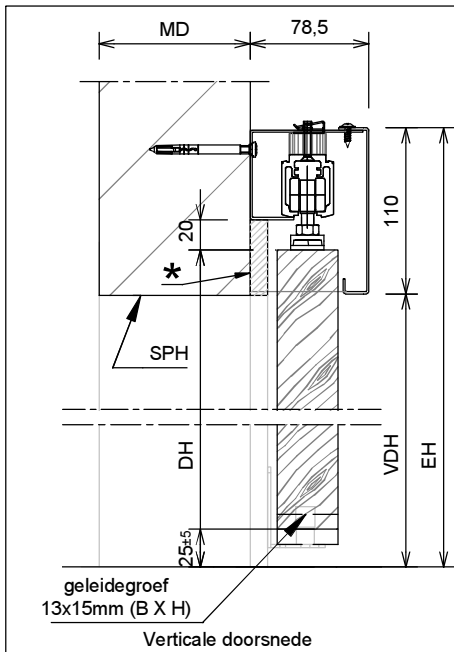
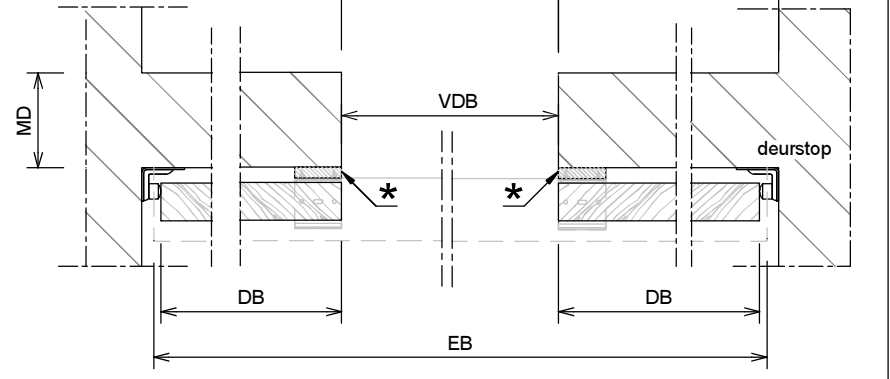

* = houten lijst 50x11,5mm door derden te leveren!

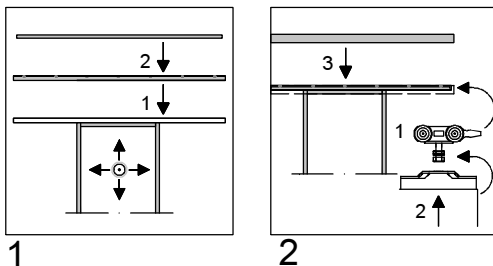

- 1 : Rail aan raildrager schroeven.
- 2 : Raildrager nauwkeurig te lood aan de wand boren en schroeven.
(afsteunend op aftimmering boven de sparing)
- 2.1 : Rollers + rollerstop in rail schuiven, ophangplaten op de deur schroeven en aan de rollers hangen.
- 2 : Deur volledig afhangen en schroeven strak aandraaien.
Rollerstops op de juiste posities afstellen vastzetten.
- 3 : Afdekkap monteren.

	Rekentabel	Berekening	Waarde
DB	Deurbreedte (minimaal 730)		
GV	Grijpvlak	alleen 0 of 90 mogelijk	
VDB	Vrije Doorgangsbreedte GV 0	2*DB-50	
VDB	Vrije Doorgangsbreedte GV 90	2*DB-230	
	Aftimmering (50x11,5) 1x	2*DB-20	
MD	MuurDikte 100 / 125 / 150 /		
EB	ElementBreedte (Lengte afdekkap) GV 0	4*DB-35	
EB	ElementBreedte (Lengte afdekkap) GV 90	4*DB-215	
SPB	SParingBreedte	2*DB-50	
MBW	Minimaal Benodigd Wanddeel GV 0	DB-15	
MBW	Minimaal Benodigd Wanddeel GV 90	DB-105	
DH	DeurHoogte		
VDH	Vrije DoorgangHoogte	DH-5	
	Aftimmering (50x11,5) 2x	DH+45	
SH	SparingHoogte	DH+30	
EH	ElementHoogte	DH+120	

Model: N01-61

Schuifdeurkozijn voor de wand zonder bovenlicht
voor dubbele deuren

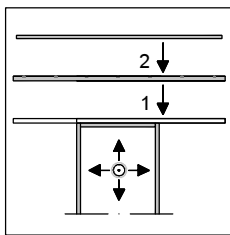
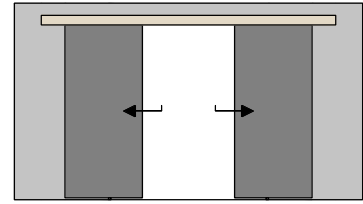

1

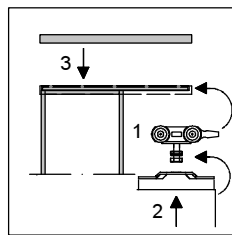

2

1 : Rail aan raildrager schroeven.

.2 : Raildrager nauwkeurig te lood aan de wand boren en schroeven.

(afsteunend op aftimmering boven de sparing, stijlen gelijk aan de buitenzijde van de aftimmering langs de sparing.)

2.1 : Rollers + rollerstop in rail schuiven, ophangplaten op de deur schroeven en aan de rollers hangen.

.2 : Deur volledig afhangen en schroeven strak aandraaien.

Rollerstops op de juiste posities afstellen vastzetten.

.3 : Afdekkap monteren.

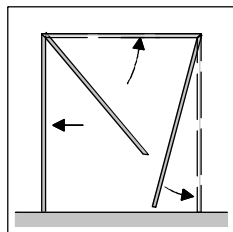

1

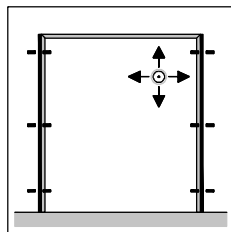

2

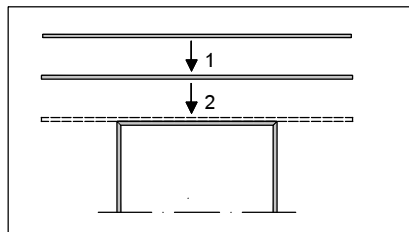

3

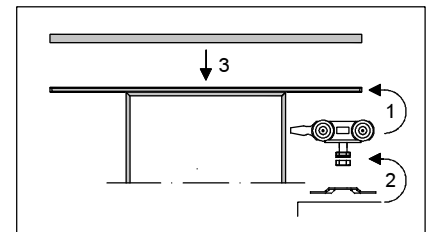

4

1 : Bovendorpel + zijstijlen in gespaarde opening aan de wand schuiven.

2 : Bovendorpel + zijstijlen nauwkeurig te lood stellen en klembeugels vastdraaien.

3.1 : Rail aan raildrager schroeven.

.2 : Raildrager nauwkeurig te lood aan de wand boren en schroeven.
(afsteunend op bovendorpel)

4.1 : Rollers + rollerstop in rail schuiven, ophangplaten op de deur schroeven en aan de rollers hangen.

.2 : Deur volledig afhangen en schroeven strak aandraaien.

Rollerstops op de juiste posities afstellen vastzetten.

.3 : Afdekkap monteren.