

Kenmerken

- plaatdikte 1,5 mm - zichtzijden gelakt
- ROB schuifgarnituren
- stabiele deurafhanging
- optie: SoftClose systeem enkelwerkend / dubbelwerkend
- optie: Slotgatvoorziening universeel + RVS sluitplaat

ANDUSTA

Model: M61-TLT

Schuifdeurkozijn voor de wand zonder bovenlicht
uitgerust met tilliftvoorziening

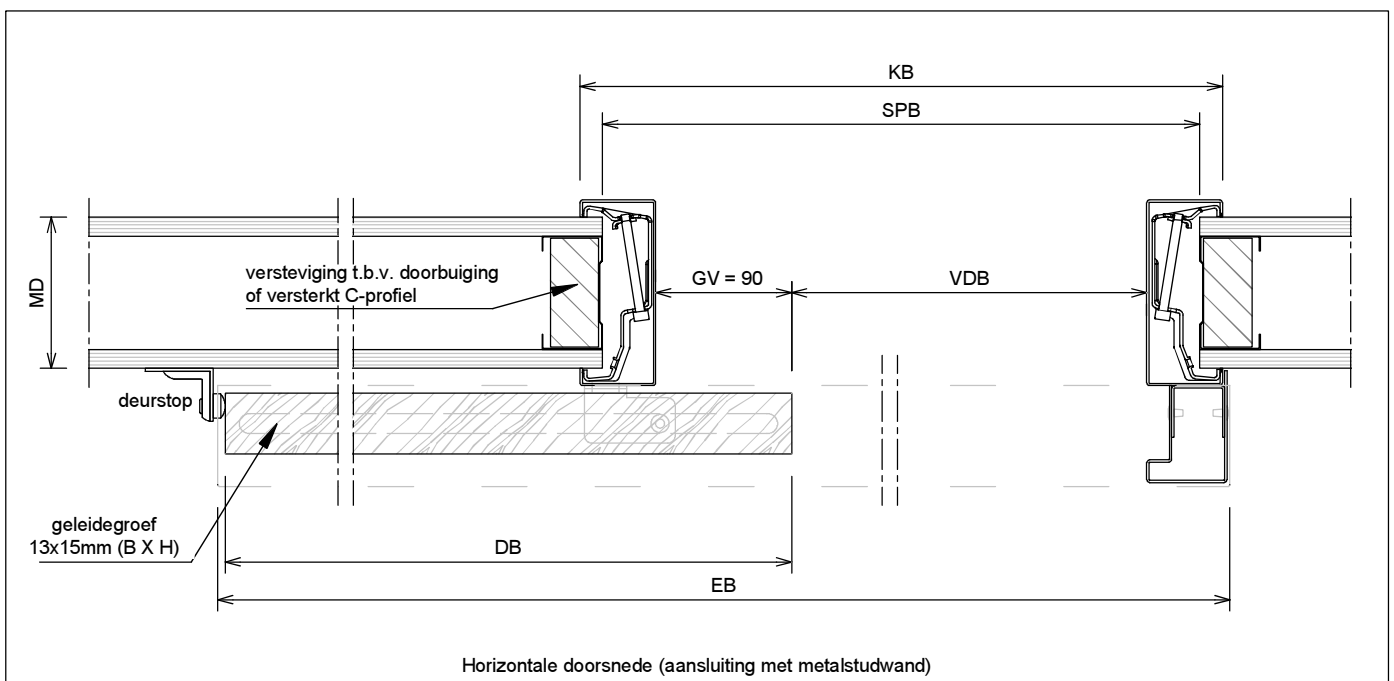
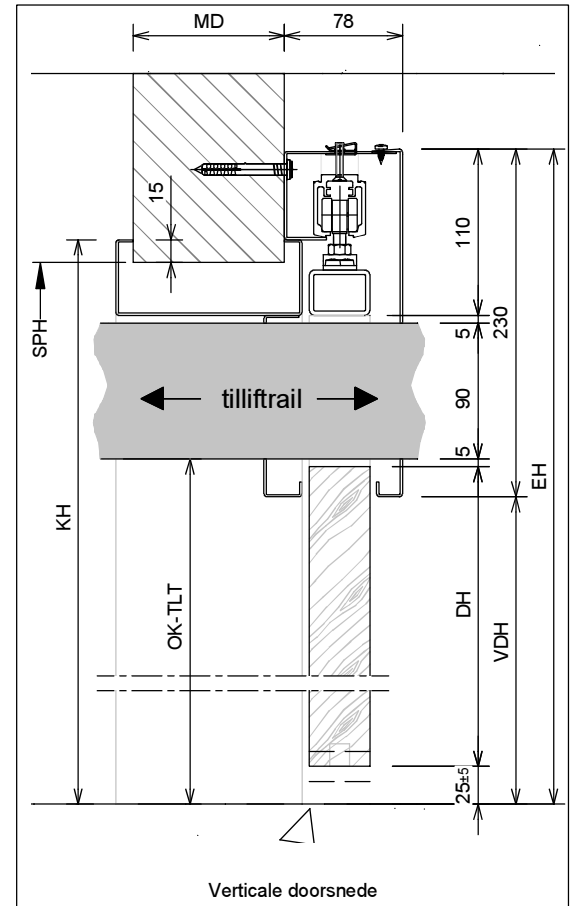
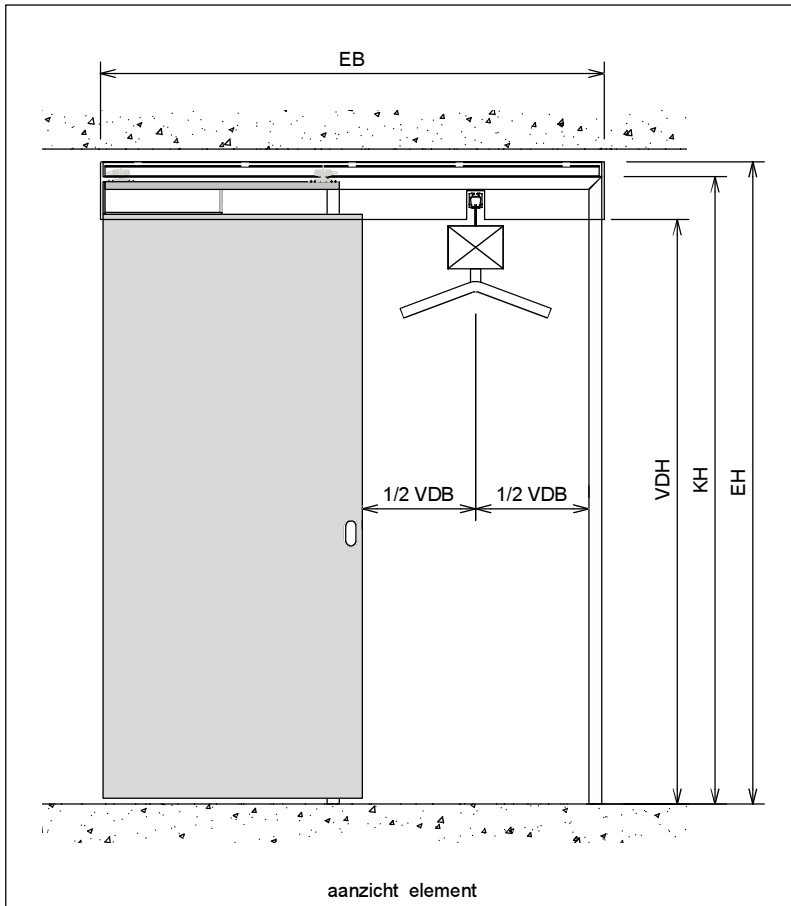
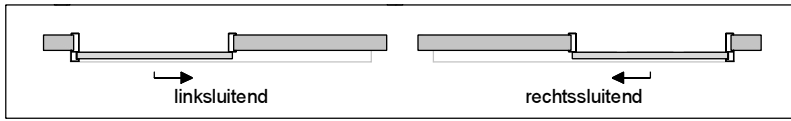
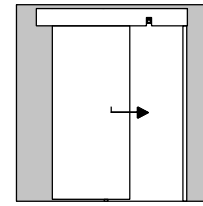

Model: M61-TLT

Schuifdeurkozijn voor de wand zonder bovenlicht
uitgerust met tillift voorziening

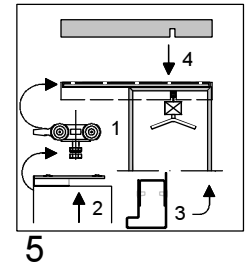
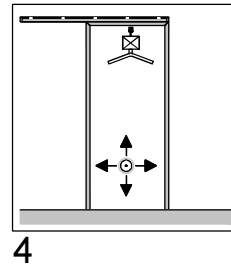
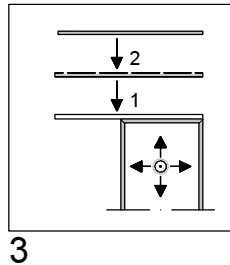
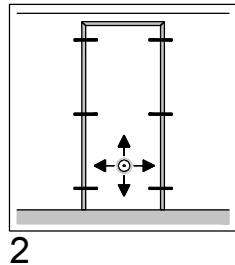
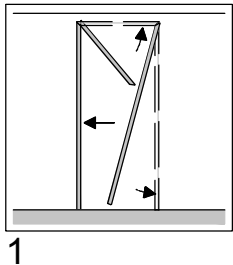
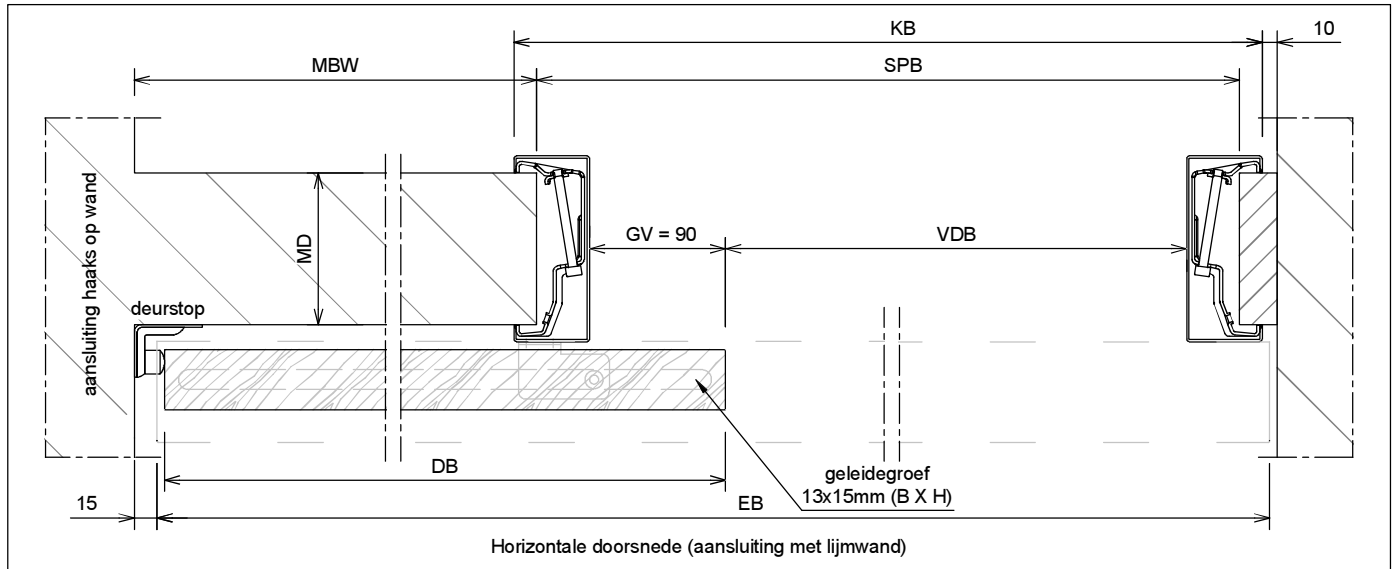
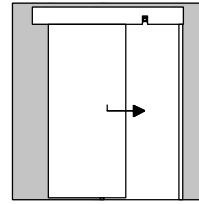

- 1 : Bovendorpel + zijstijlen in gespaarde opening aan de wand schuiven
- 2 : Bovendorpel+ zijstijlen nauwkeurig te lood stellen en klembeugels vastdraaien.
- 3.1 : Rail aan raildrager schroeven.
 - 2 : Raildrager nauwkeurig te lood aan de wand boren en schroeven.
(afsteunend op bovendorpel met sluitzijde gelijk aan de buitenzijde van de sluitzijde)
- 4 : Tilliftrail plaatsen.
 - 5.1 : Rollers + rollerstop in rail schuiven, ophangplaten op de deur schroeven en aan de rollers hangen.
 - 2 : Deur volledig afhangen en schroeven strak aandraaien.
Rollerstops op de juiste posities vastzetten.
 - 3 : U-profiel tegen sluitstijl schroeven en aanslagbalk monteren.
 - 4 : Afdekkappen monteren

	Rekentabel	Berekening	Waarde
DB	DeurBreedte (minimaal 730)		
VDB	Vrije DoorgangBreedte (grijpvlak 90)	DB-130	
VDB	Vrije DoorgangBreedte (grijpvlak 0)	DB-40	
KB	KozijnBreedte	DB+60	
EB	ElementBreedte (lengte afdekkap)(grijpvlak 90)	2*DB-65	
EB	ElementBreedte (lengte afdekkap)(grijpvlak 0)	2*DB+25	
SPB	SParingBreedte	DB+30	
MD	MuurDikte 100 / 125 / 150 / ...		
MBW	Minimaal Benodigd Wanddeel (grijpvlak 90)	DB-105	
MBW	Minimaal Benodigd Wanddeel (grijpvlak 0)	DB-15	
GV	Grijpvlak (GV) alleen 0 of 90 mogelijk		
OK-TLT	Onderkant Tilliftrail		
	De maximaal beschikbare hoogte tbv de tilliftrail bedraagt 90 mm.		
DH	DeurHoogte	OK-TLT-30	
VDH	Vrije DoorgangHoogte	OK-TLT-25	
KH	KozijnHoogte	OK-TLT+145	
SPH	SParingHoogte	OK-TLT+130	
EH	ElementHoogte	OK-TLT+205	

Model: M61-TLT

Schuifdeurkozijn voor de wand zonder bovenlicht
uitgerust met tillift voorziening

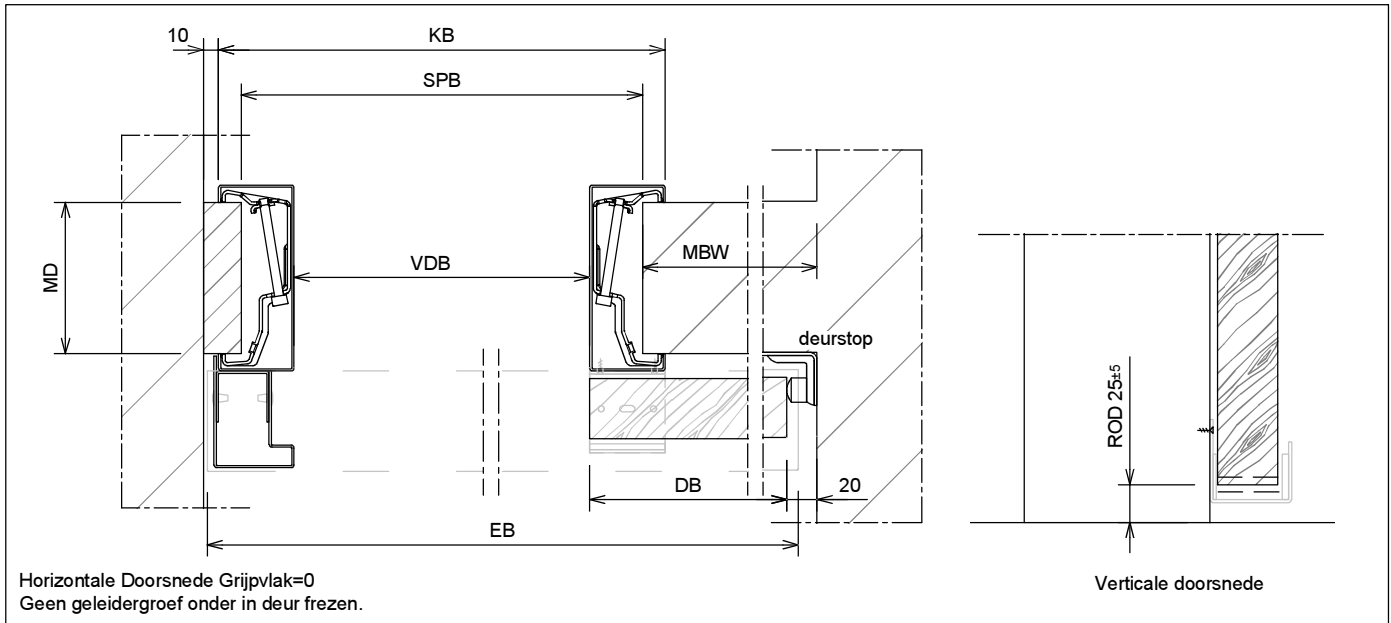
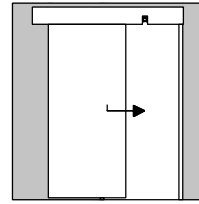

HORIZONTALE DOORSNEDE

DB : deurbreedte (deurbreedte 730)
GV : grijpvlak
VDB : vrije doorgang breedte
KB : kozijnbreedte
EB : elementbreedte
SPB : sparingbreedte
MD : muurdikte 100 / 125 / 150 /
MBW : minimaal benodigd wanddeel

VERTICALE DOORSNEDE

OK-TLT : onderkant tilliftrail
DH : deurhoogte
VDH : vrije doorgang hoogte
KH : kozijnhoogte
SPH : sparinghoogte
EH : elementhoogte