

Kenmerken

- plaatdikte 1,5 mm - zichtzijden gelakt
- deuromvattende geleider
- optie: SoftClose systeem enkelwerkend / dubbelwerkend
- optie: Slotgatvoorziening universeel + RVS-sluitplaat
- optie: Elektrische aandrijving (Linea Drive)

ANDUSTA

Model: M01

Schuifdeurkozijn voor de wand zonder bovenlicht
Zonder Muuromsluiter

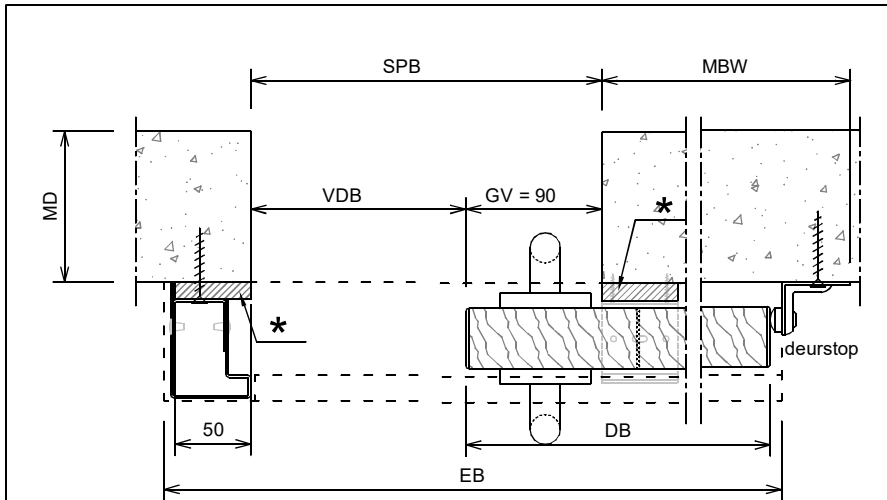
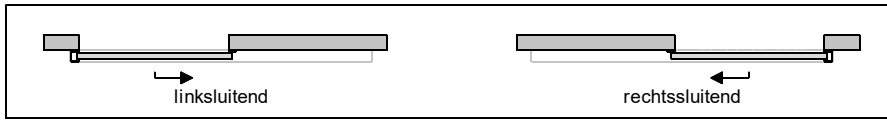
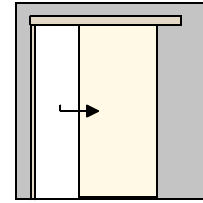

Horizontale doorsnede GV=90

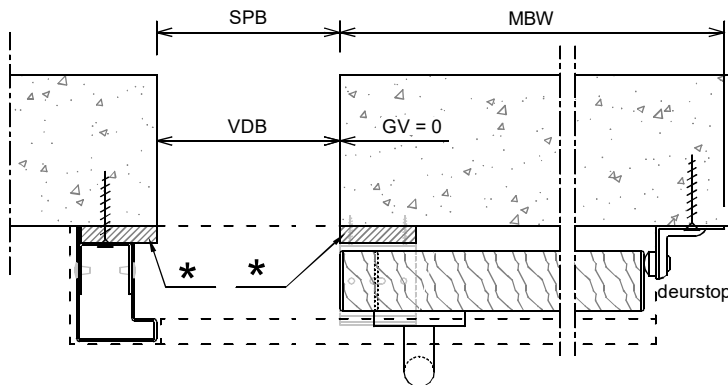

Horizontale Doorsnede GV=0

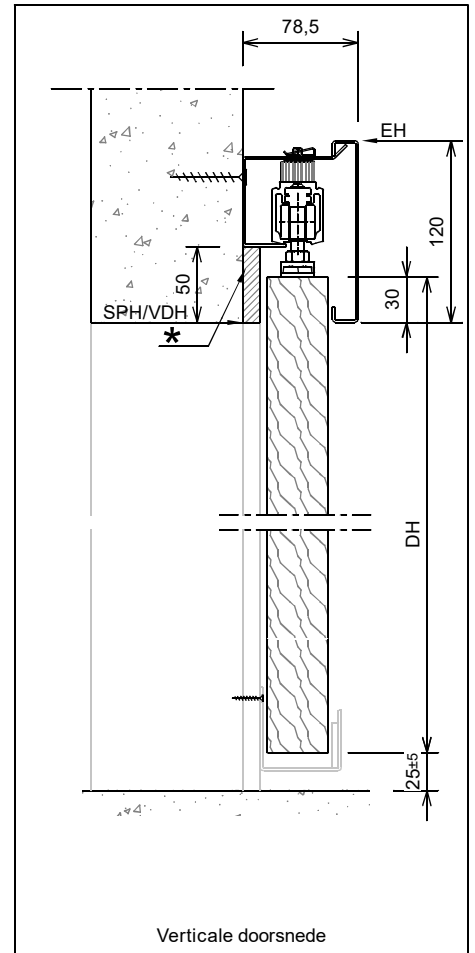

Verticale doorsnede

* houten lijst 50x11,5 mm
door derden te leveren!

	Rekentabel	Berekening	Waarde
DB	DeurBreedte (minimaal 730)		
VDB	Vrije Doorgang Breedte GV 0	DB - 40	
VDB	Vrije Doorgang Breedte GV 90	DB - 130	
EB	ElementBreedte (lengte afdekkap) GV 0	2 * DB + 25	
EB	ElementBreedte (lengte afdekkap) GV 90	2 * DB - 65	
SPB	SParingBreedte	DB - 40	
	Aftimmering (50x11,5) 1x	DB - 40	
MBW	Minimaal Benodigd Wanddeel GV 0	DB + 55	
MBW	Minimaal Benodigd Wanddeel GV 90	DB - 35	
DH	DeurHoogte		
VDH	Vrije Doorgang Hoogte	DH - 5	
SPH	SParingHoogte	DH - 5	
	Aftimmering (50x11,5) 2x	DH + 45	
EH	ElementHoogte	DH + 115	

Model: M01

Schuifdeurkozijn voor de wand zonder bovenlicht
Zonder Muuromsluiter

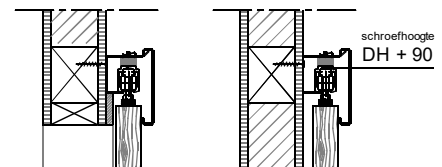
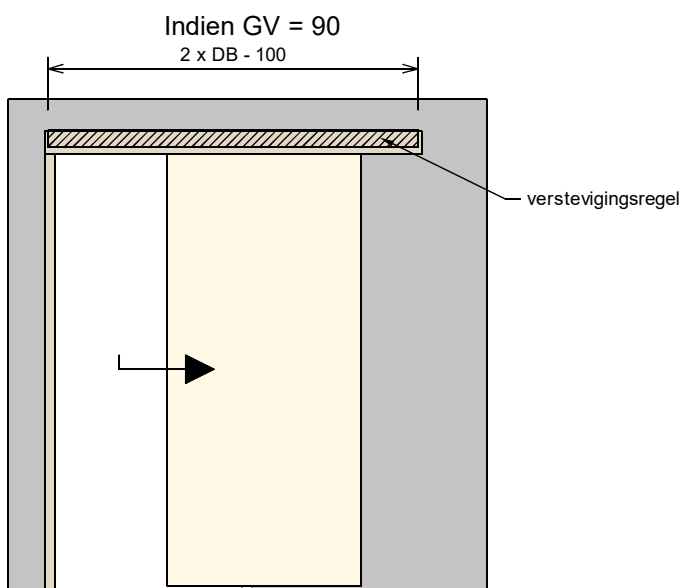
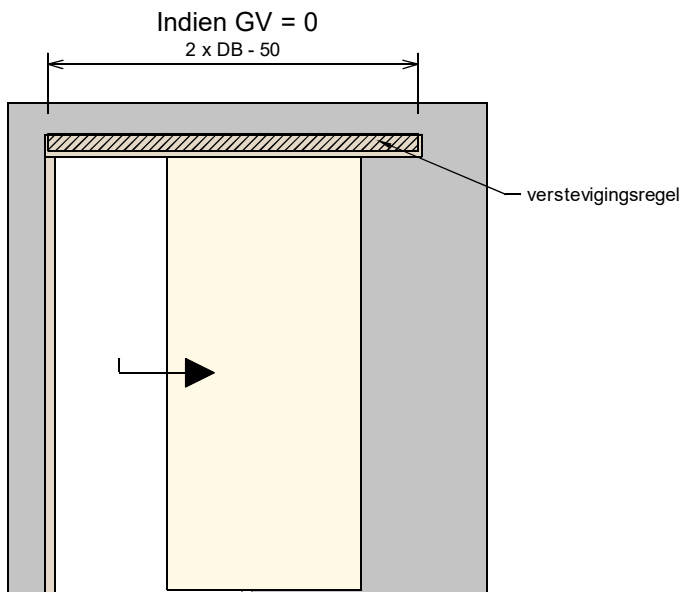
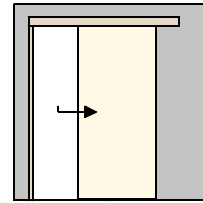

In geval van Metalstud / gipswand
extra verstevigingsregel aanbrengen.
Afmeting 75 x 90
Door derden te leveren !

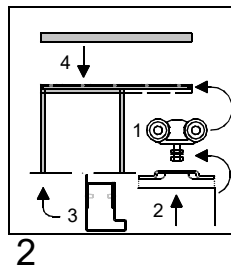
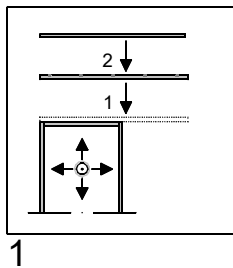

- 1 : Rail aan raildrager schroeven.
- .2 : Raildrager nauwkeurig te lood aan de wand boren en schroeven.
(afsteunend op aftimmering boven de sparing, sluitzijde gelijk aan de buitenzijde van de aftimmering langs de sparing.)
- 2.1 : Rollers + rollerstop in rail schuiven, ophangplaten op de deur schroeven en aan de rollers hangen.
- .2 : Deur volledig afhangen en schroeven strak aandraaien.
Rollerstops op de juiste posities afstellen vastzetten.
- .3 : U-profiel tegen de reeds aanwezige aftimmerstijl schroeven en aanslagbalk monteren.
- .4 : Afdekkap monteren.