

Kenmerken

- plaatdikte 1,5 mm - zichtzijden gelakt
- deuromvattende geleider
- stabiele deurafhanging
- optie: SoftClose systeem enkelwerkend / dubbelwerkend
- optie: Slotgatvoorziening universeel + RVS-sluitplaat
- optie: Elektrische aandrijving (Linea Drive)

ANDUSTA

Model: M61-TLT

Schuifdeurkozijn voor de wand zonder bovenlicht
uitgerust met tillift voorziening

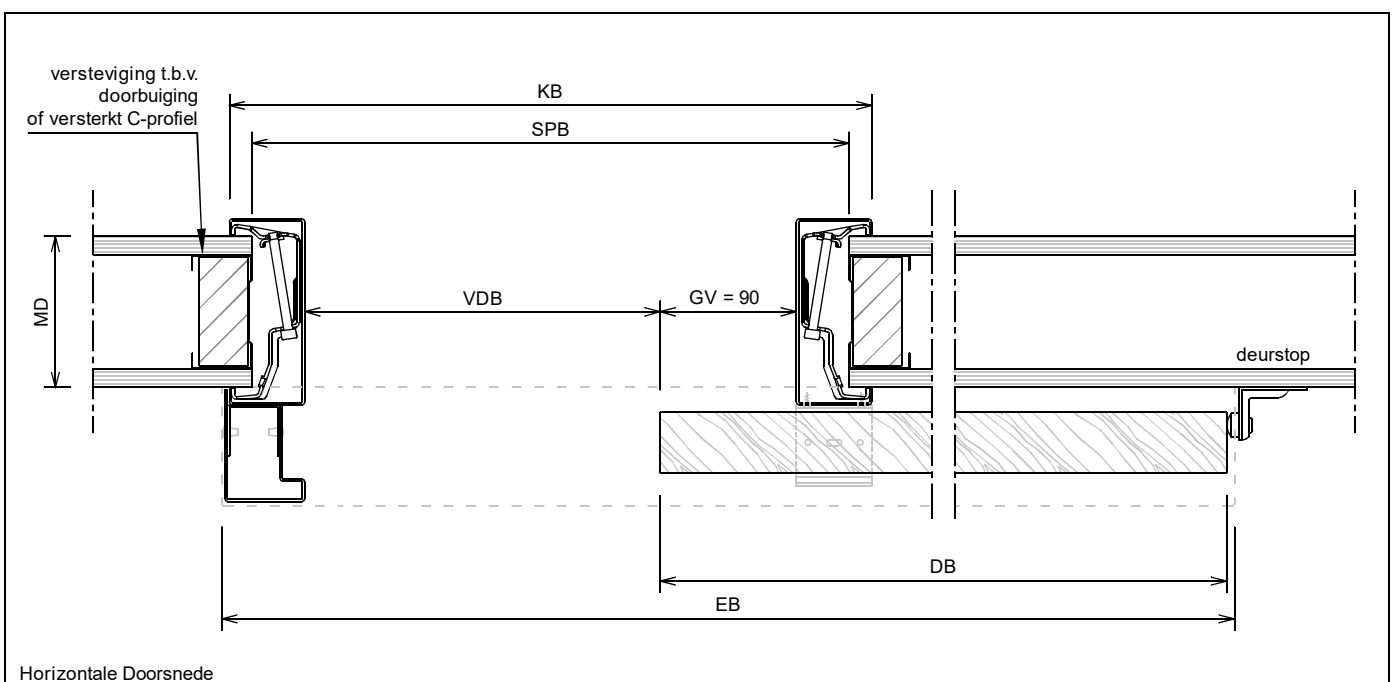
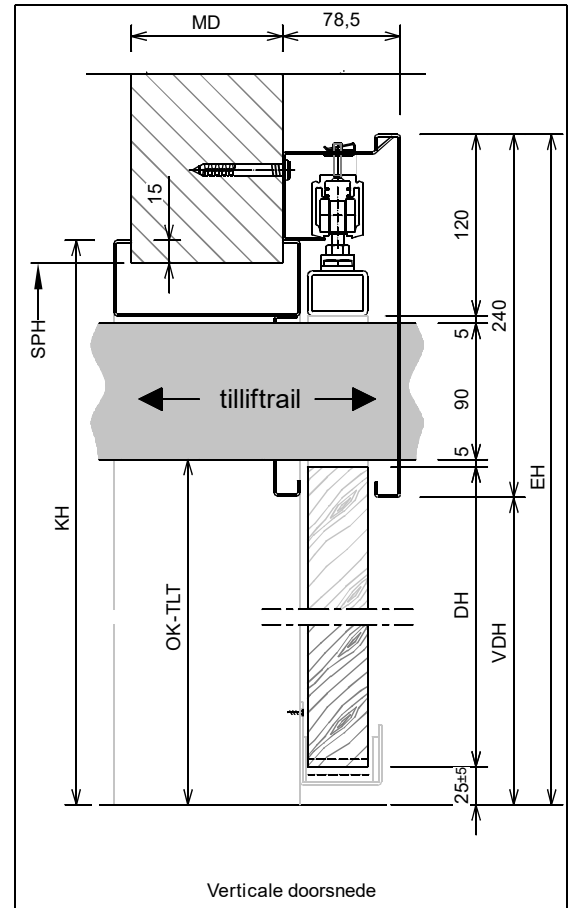
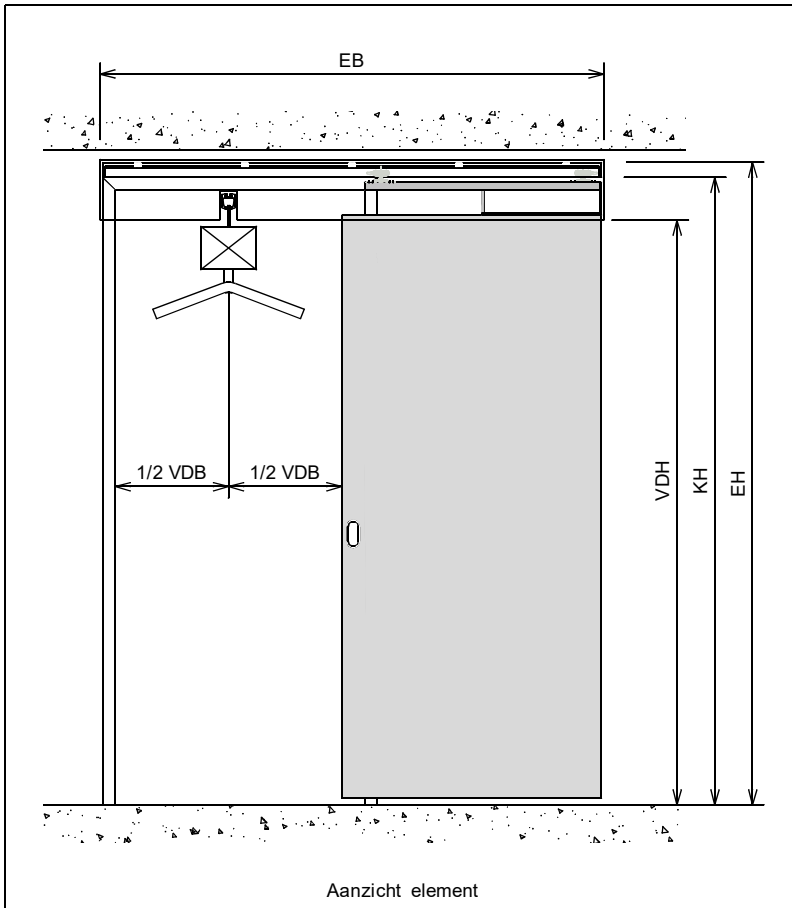
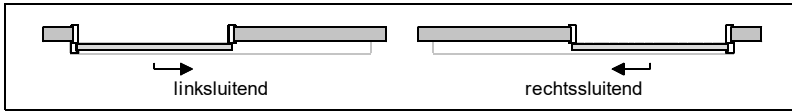
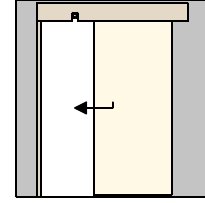

Model: M61-TLT

Schuifdeurkozijn voor de wand zonder bovenlicht
uitgerust met tilliftr voorziening

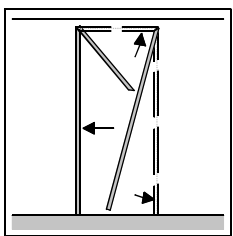
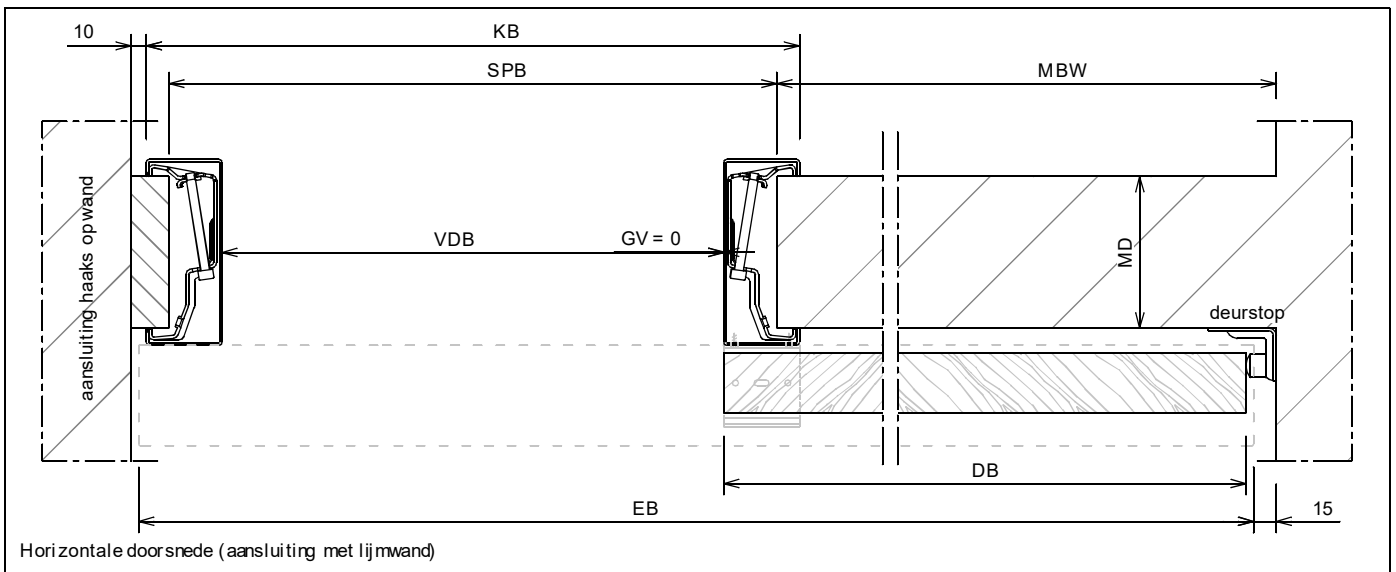
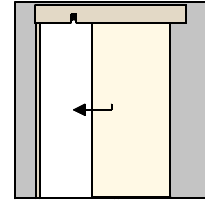

1

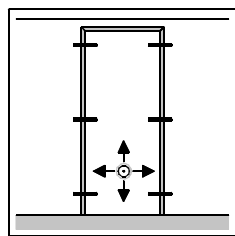

2

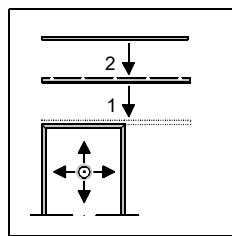

3

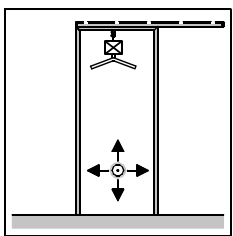

4

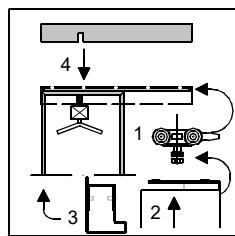

5

- 1 : Bovendorpel + zijstijlen in gespaarde opening aan de wand schuiven
- 2 : Bovendorpel+ zijstijlen nauwkeurig te lood stellen en Rembeugels vastdraaien.
- 3.1 : Rail aan raildrager schroeven.
- 2 : Rail drager nauwkeurig te lood aan de wand boren en schroeven.
(afsteunend op bovendorpel met sluitzijde gelijk aan de buitenzijde van de sluitzijde)
- 4 : Tilliftrai plaatsen.
- 5.1 : Rollers + rollerstop in railli schuiven, ophangplaten op de deur schroeven en aan de rollers hangen.
- 2 : Deur volledig afhangen en schroeven strak aandraaien.
Rollerstops op de juiste posities vastzetten.
- 3 : U-profiel tegen sluitstijl schroeven en aanslagbalk monteren.
- 4 : Afdekkappen monteren

	Rekentabel	Berekening	Waarde
DB	DeurBreedte (minimaal 730)		
VDB	Vrije DoorgangBreedte (grijpvak 90)	DB - 130	
VDB	Vrije DoorgangBreedte (grijpvak 0)	DB - 40	
KB	KozijnBreedte	DB + 60	
EB	ElementBreedte (lengte afdekkap/grijpvak 90)	2*DB - 65	
EB	ElementBreedte (lengte afdekkap/grijpvak 0)	2*DB + 25	
SPB	SparingBreedte	DB + 30	
MD	MuurDikte 100 / 125 / 150 /		
MBW	Minimaal Benodigd Wanddeel (grijpvak 90)	DB - 105	
MBW	Minimaal Benodigd Wanddeel (grijpvak 0)	DB - 15	
GV	Grijpvak (GV) alleen 0 of 90 mogelijk		
OK-TLT	Onderkant Tilliftrai		
	De maximaal beschikbare hoogte tbv de tilliftrai bedraagt 90 mm		
DH	DeurHoogte	OK-TLT - 30	
VDH	Vrije DoorgangHoogte	OK-TLT - 25	
KH	KozijnHoogte	OK-TLT + 145	
SPH	SparingHoogte	OK-TLT + 130	
EH	ElementHoogte	OK-TLT + 205	